

Wichtiger Hinweis

vor dem Anheben mit der Hebebühne

An der Vorderseite Aufnahmeklötze an den inneren Rahmen-Längsträgern (1), an der Hinterachse an den Abstützplatten der vorderen Lagerung des Hinterachsträgers ansetzen.

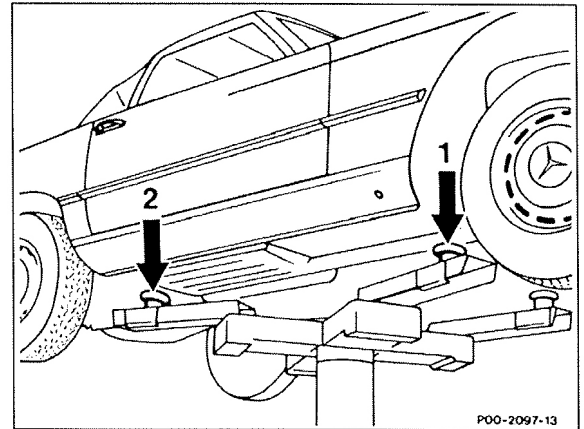

P00-2097-13
P00-2097-13



Die Abstützplatten zwischen Rahmenboden und Hinterachsträger nicht in der Mitte belasten!

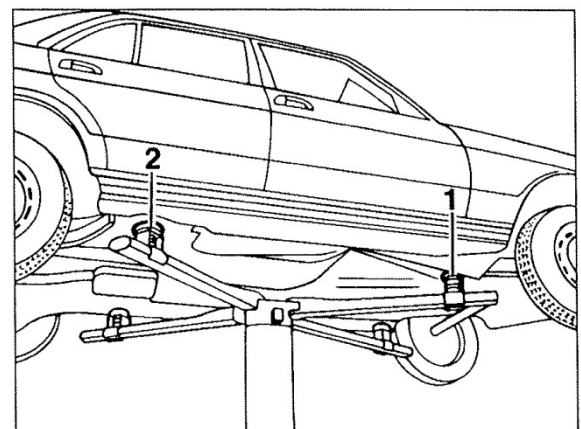

P40-2265-13

Die Abstützplatten, speziell für Kurzhubhebebühnen, können auch die Einsteckrohre in den äußeren Rahmen-Längsträgern in Verbindung mit Unterbockschuhen 123 589 11 63 00 benutzt werden.

Sonderwerkzeug

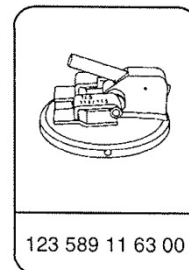

123 589 11 63 00

Bitte beachten – damit Folgekosten vermieden werden. Vielen Dank!
